

町田保育園のしおり

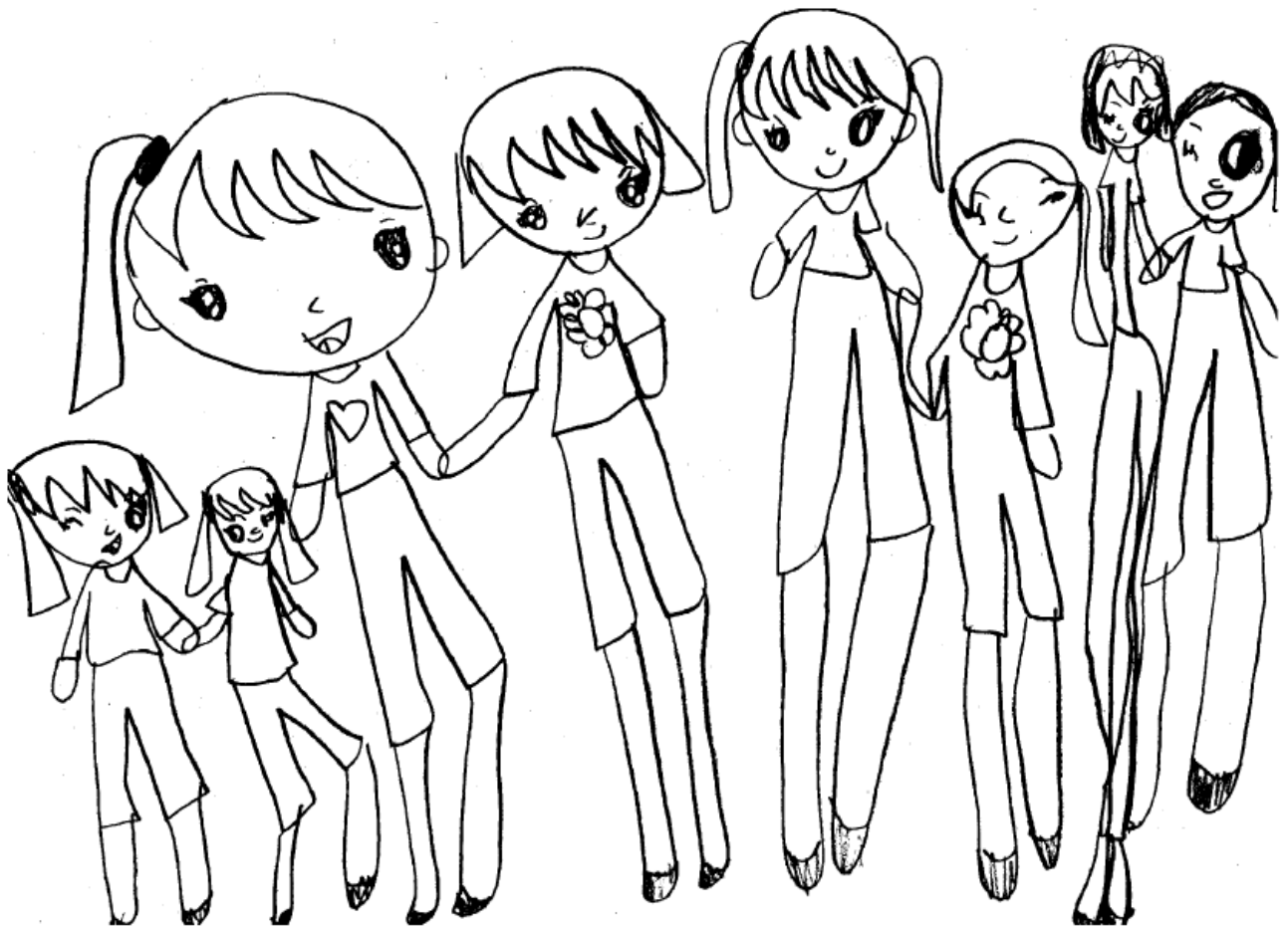

町田市立町田保育園

〒194-0013 町田市原町田6-26-15

TEL 042-722-2679

FAX 042-722-2685



ご入園おめでとうございます

子どもたちの小さな体の中には、

未知の力がたくさん詰まっています。

はじめて経験することばかりで不安もあると思いますが、

毎日楽しく遊ぶ中で、だんだん慣れて

いきますのでご安心ください。

職員はお友だちと一日も早く仲良しになれるように

丁寧なかかわりを積み上げてまいります。

わからないことや気になることなどがありましたら、

いつでもお尋ねください。

どうぞよろしく申し上げます



目次

1. 概要	1
2. 保育理念・保育目標・保育方針	3
3. 一日の過ごし方	4
4. 年間行事予定	5
5. 保育園が実施している事業	5
6. 利用の開始について	6
7. 利用の終了について	6
8. 登園・降園について	6
9. 給食について	7
10. 健康について	7
11. 保育園でケガをした場合について	8
12. 予防接種について	8
13. 薬について	9
14. 届出の変更について	9
15. WEL-KIDSについて	9
16. 個人情報・プライバシー保護について	10
17. 保育園への要望・苦情申し出について	10
18. 安全管理	11
19. 非常災害時について	12
20. 用意する物	13
21. お子さんが保育園で安全に過ごすために	15
22. 子どもの人権を守るために	15
23. 情報提供	16

1. 概要

(1) 設置者 町田市

(2) 所在地 〒194-0013 町田市原町田6丁目26番15号
電話 042-722-2679
FAX 042-722-2685

(3) 施設及び設備

(1) 敷地面積 806.06平方メートル

(2) 建物の建設年度 1992年度(平成4年度)東京都より移管

(3) 建物の構造規模 鉄筋コンクリート造 3階建

(4) その他の施設・設備

園庭261.01平方メートル、各室冷暖房、床暖房(ホール・乳児室)
砂場、太鼓橋、すべり台、ジャングルジム

(4) 定員

年齢	0歳児	1歳児	2歳児	3歳児	4歳児	5歳児	
クラス名	ひよこ	つぼみ	すみれ	たんぽぽ	ちゅうりっぷ	さくら	計
定員	6人	6人	10人	20人	23人	24人	89人

(5) 職員体制 園長 担当係長 保育士 調理員 用務員 看護師 会計年度任用職員
園医(非常勤)・・・みるるクリニック 志野原 睦氏

(6) 開園時間

月曜日から土曜日までの保育時間は次の通りです。

開園時間・・・ 7:00 ～ 22:00

延長保育・・・標準時間認定の方は18:01からです。

* 保育短時間認定の方の保育時間は8:30～16:30ですので、
前後の時間は延長保育となります。

* 延長夜間保育・・・19:01～22:00(毎月面談し予約表の提出が必要)

*** 利用には申請が必要で、利用には別途費用がかかります。**

※日曜日、祝祭日、年末年始(12月29日～1月3日)はお休みです。

<園舎見取り図>

【3階】

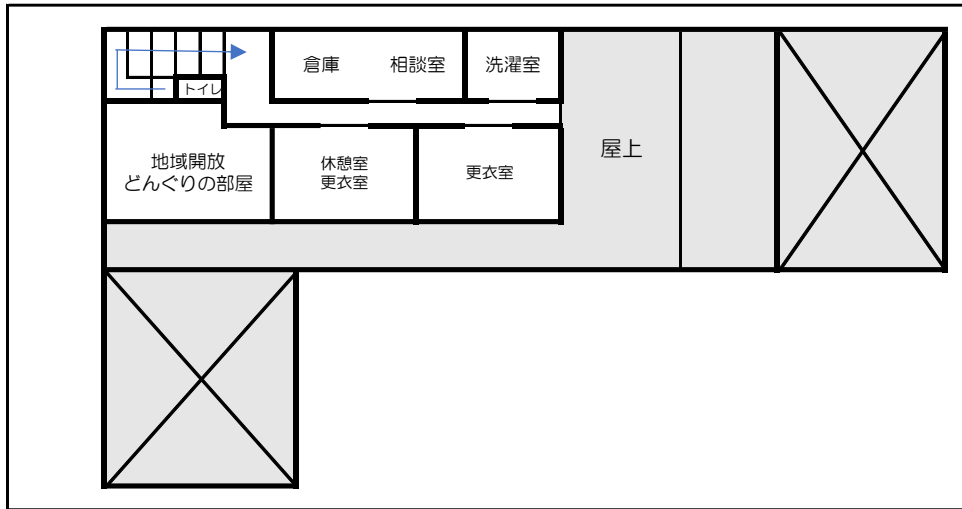

【2階】



【1階】

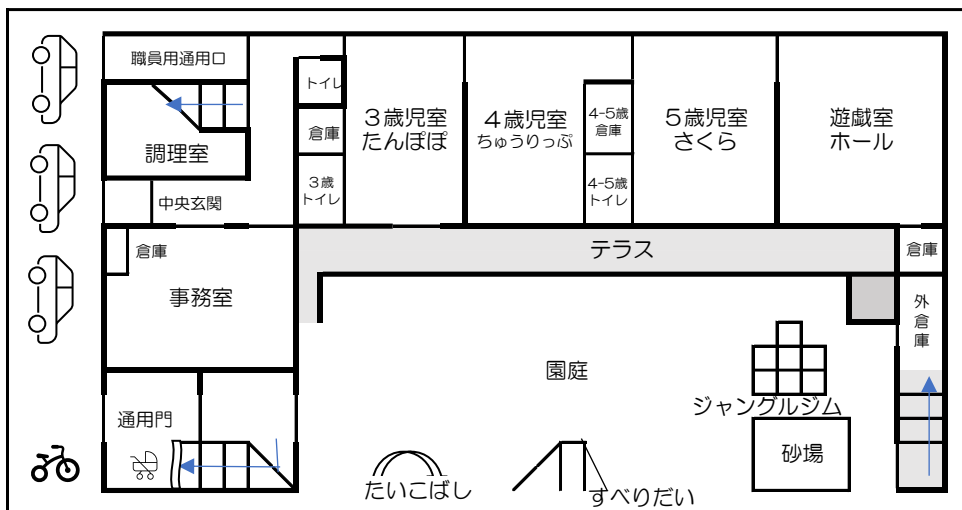

2. 保育理念・保育目標・保育方針

【保育理念】

子ども一人ひとりの主体性を尊重し、生きる力の基礎を培う

【保育目標】





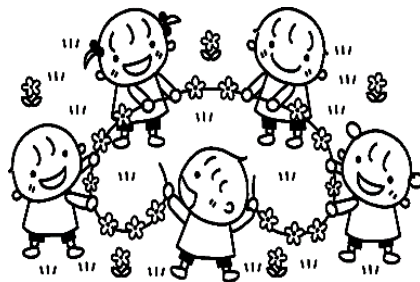

- ☆ いろいろな事に興味をもち、自分で考え行動する子ども
- ☆ 人を思いやり、互いを尊重する子ども
- ☆ あいさつや返事ができる子ども

【保育方針】

- ☆ 子どもの発達や興味に合わせ、適切な環境を整える
- ☆ 子どもが安心感と信頼感をもって、主体的に活動できるように関わる
- ☆ 戸外あそびや散歩に出かけ、丈夫な身体作りをする
- ☆ 保護者の気持ちを受け止め、ともに子どもの育ちを支援する



3. 一日の過ごし方

【0歳児】	【1・2歳児】	【3・4・5歳児】
 順次登園 遊び	順次登園 遊び	順次登園 遊び
おやつ(完了期)	おやつ 遊び	 食事
離乳食(初・中・後期)	食事	食事
食事(完了期)	11:20 11:30	
 午睡	午睡	午睡
12:30		
離乳食(中・後期)	おやつ 遊び	 おやつ 遊び
おやつ(完了期)	15:15	
遊び		
	 延長保育 捕食	 延長保育 捕食
延長保育 離乳食(後期) 補食(完了期)	18:01	18:01
延長夜間保育 食事(完了食)	19:01	19:01
延長夜間保育 夕食	延長夜間保育 夕食	延長夜間保育 夕食
保育終了	保育終了	保育終了
22:00	22:00	22:00

※ 時間は目安となります。一人ひとりの子どもの成長発達により、食事、お昼寝、午後のおやつ等の時間が多少変わることがあります。
特に0歳児は、一人ひとりの月齢に合わせて生活します。

4. 年間行事予定表

*印は保護者参加の行事です

4・5・6・7・8月	9・10・11・12月	1・2・3月
*入園のつどい *クラス懇談会 *保育参加 *運動あそび(3・4・5歳児) *乳児親睦会 プールあそび	*防災引渡し訓練 *おまつりごっこ 園外保育(4・5歳児) 芋ほり・焼き芋 *お楽しみ会(3・4・5歳児) もちつき クリスマス会	新年会 節分 *クラス懇談会 *卒園式(5歳児)

<その他の行事>

- ・誕生会
- ・身体測定
- ・避難訓練
- ・不審者訓練

<園児健康診断>

内科健診(年2回)、歯科健診(年1回)、0歳児健診(年4回)

5. 保育園が実施している事業

- ・ 障がい児保育、医療的ケア児の保育
 … 集団の中で、お互いに育ち合うことを願い保育しています。
- ・ 一時保育…… 地域の子育て家庭において一時的に保育が必要とされる場合、お預かりします。(登録・予約制、有料)
- ・ 体験保育…… 地域の子育て家庭の親子が、保育園の生活を半日体験します
- ・ マイ保育園…… 地域の子育て家庭の「かかりつけ窓口」として子育て相談に応じ遊び場の提供をしています。
- ・ 子育てひろば…… 施設開放(室内・園庭)、育児講座等の実施や育児相談を行っています。
- ・ 年末保育…… 12/29、30に町田保育園で実施しています。
 詳しくは17ページをご覧ください。



6. 利用の開始について

当園では、町田市の利用調整に基づき当園に入所決定された支給認定を受けた保護者が本重要事項説明書等（町田保育園のしおり）に同意された後に保育の提供を開始します。

7. 利用の終了について

当園は、以下の場合には保育の提供を終了します。

- ①小学校に就学したとき
- ②保護者が児童福祉法又は子ども・子育て支援法に定める支給要件に該当しなくなったとき
- ③市外に転出するとき
- ④長期欠席するとき
- ⑤その他、利用の継続について重大な支障又は困難が生じたとき

8. 登園・降園について

- ・登降園の際は保護者証を付け、通用門（暗証番号）から入りタブレットをタッチしてください。
- ・門の開閉やインターフォン、タブレットは必ず保護者の方が行ってください。（子どもの操作による故障や誤入力防止にご協力ください）
- ・欠席や遅刻する場合は、当日8：20までにWEL-KIDSで申請してください。それ以降は9：00までに電話連絡をしてください。
- ・ご連絡がないと給食の用意が出来ない場合があります。

<登園>

- ・7：00～8：30までは早番の職員にお子さんの健康状態や連絡先の変更等を、必ず伝えてください。

<降園>

- ・16：45以降のお子さんの健康状態等の伝達は遅番・夜番の職員が行います。
- ・18：00以降は中央玄関でインターフォンを押してください。
- ・お迎えの方が変わる場合は事前に知らせてください。事前連絡がない場合は保育園から確認の電話をします。

<土曜日の登園>

- ・就労の方のみ保育をお受けします。
- ・当日の欠席連絡は電話でお知らせください。

<ベビーカーについて>

- ・ベビーカー置き場に折りたたんでロックをしておいてください。
- ・散歩等でも子ども達が通りますのでベビーカーに玩具や飲食物を置かないでください。

<車や自転車を利用する場合>

- ・ 駐車場、駐輪場は送迎用です。短時間でのご利用をお願いします。
(保育参加や懇談会、面談、行事等では利用できません)
- ・ 駐輪場、駐車場、ベビーカー置き場で起こった事故については、保育園では責任を負いません。
- ・ 車や自転車から離れる時は、必ず貴重品はお持ちになり鍵をかけてください。

※通用門の暗証番号失念や中央玄関を利用の際はインターフォンを押し、顔を見せて、クラス名と氏名を言ってください。モニターで確認させていただきます。

※車の通りに面しているため、お子さんが飛び出すと事故につながります。

通用門や玄関を出る時には保護者の方が先に出て、安全確認をしましょう。

9. 給食について

- ・ 献立表、食育だよりは月 1 回、日々の給食は毎日、WEL-KIDS で配信しています。
- ・ 毎日の給食やメニューボードを展示してありますので、ご覧ください。
- ・ 離乳食は、発達段階や個人差に応じて初期・中期・後期・完了に分けて進めていきます。食材は家庭で安全に食べられることが確認できたものを提供します。
- ・ 食物アレルギーのあるお子さんに対しては、「町田市保育施設等における食物アレルギー疾患生活管理指導表」に基づき完全除去の対応をしています。「町田市保育施設等における食物アレルギー疾患生活管理指導表」は保育園にあります。
- ・ 延長保育（18 時 0 1 分以降）は、お迎え時間に合わせた「補食」（菓子類等）の提供をします。

10. 健康について

（1）病気の場合

- ・ 保育園は集団生活のため、感染症や以下の様な場合は登園を控えていただく場合があります。
 - ① 朝から 37.5℃ を超えた熱と共に、元気がなく機嫌が悪い。
 - ② 食欲がなく、朝食・水分がとれていない。
 - ③ 24 時間以内に解熱剤を使用している。
 - ④ 24 時間以内に 38.0℃ 以上の熱が出た。

※「保育所における感染症ガイドライン」から抜粋
- ・ 保育中に 38℃ 以上の発熱がある場合はお迎えを依頼しています。37.5℃ を超えて元気がなく機嫌が悪い、活動にのれない、食欲がない等の場合にもお迎えをお願いすることがあります。ご協力をお願いいたします。

(2) 感染症

- 症状や登園のめやす等については、別紙「乳幼児の感染症一覧表」をご覧ください。
- 感染症の種類によっては、医師が記入した「登園許可証」が必要です。
「登園許可証」は基本的に医療機関に置いてあります。ない場合は保育園にありますのでお声かけください。

(3) 下痢便・嘔吐物がついた衣類等の処理について

- お子さんが体調を崩し、下痢や嘔吐をして衣類やシーツ等が汚れてしまった場合、感染の可能性があるウイルスが付着していることが考えられます。保育園での感染拡大を防ぐため、汚物を軽く取り除くのみで返却しますので、処理を行ってください。他のお子さんの衣類等を汚した場合も持ち帰りの上、同様に処理をお願いします。処理の仕方については、別紙『下痢や嘔吐の症状を油断しないで！』を参照してください。

1 1. 保育園でケガをした場合について

- 保育園では日頃から安全な保育を心がけておりますが、万一の事故に備えて「独立行政法人日本スポーツ振興センター」の災害給付金制度に加入しております。
加入は任意で同意書が必要です。掛け金は町田市が全額負担します。
- ケガをして医師の治療を必要とする場合には、保護者に連絡をとった上で専門医を受診します。治療費が一定の点数を越えた場合には、後日「独立行政法人日本スポーツ振興センター」から給付金が支払われますが、一旦保護者に支払っていただきます。一定の点数に満たない場合は、保護者の負担となりますが、乳児医療証での手続きをすることで負担金が戻りますので、領収書を保管しておいてください。
- 病院によっては、初診時に医療機関からの紹介状がない場合、初診料のほかに初診時選定療養費（自費）をお支払いいただくこととなります。

1 2. 予防接種について

- 集団生活が始まると様々な病気にかかる可能性が高くなります。医師に相談のうえ早めに受けるようお勧めします。
- 予防接種を受けましたら保育園にお知らせください。
- 町田市予防接種情報提供サービス「ワクワクワクチン」が便利です。
下記QRコードから登録できますので、ぜひご活用ください。



1 3. 薬について

(1) 保育園では原則として、薬はお預かりしません

保育園では通常、薬の預かりや与薬を行わず、体調が悪いときは、家庭で様子を見ていただくか、病児または、病後児保育を利用していただくのが原則です。

ただし、下記のいずれかで、主治医が保育時間内の与薬が必要と判断した場合のみ、お預かりします。

- 慢性疾患（てんかん、内分泌の病気、心臓の病気、その他）
- 熱性けいれんの既往があり、医師が急な発熱に伴うけいれんの予防が必要と判断した場合。
- 食物アレルギーで誘発症状が出た場合に生活管理指導表で緊急時の処方薬が出されている場合。

(2) 気管支拡張テープについて

- 気管支拡張テープを貼って登園する時は、貼っている部位をお知らせください。お子さんの手が届かない背部等に貼り、剥がれないようテープで押さえてください。

(3) ^{ばんそうこう}絆創膏について

- 絆創膏を貼って登園する時は、貼っている部位と枚数をお知らせください。

(4) 虫よけシール・かゆみ止めパッチについて

- 虫よけシールやかゆみ止めパッチ等には薬剤が含まれているため、使用にあたっては注意が必要です。剥がれた際に誤飲等のおそれがあるため、貼って登園しないでください。

1 4. 届出の変更について

- 家族構成、送迎の変更、連絡先、勤務先、住所等が変更になった場合は速やかにお知らせください。詳しくは、『在園のしおり』をご参照ください。

1 5. WEL-KIDS について

- WEL-KIDS では園から重要なお知らせやクラスのおたより等を配信していますので、必ずご確認ください。
- アプリからお休みや遅刻の連絡ができます。
- WEL-KIDS PHOTO では業者や園で撮影した写真を閲覧することができ、販売もしています。

16. 個人情報・プライバシー保護について

(1) プライバシーを守るために

- 職員は守秘義務を守ります。
- 保護者の電話番号等個人情報は公表していません。
- 転園や小学校入学に関して、円滑な移行・接続が図られるよう、保育施設や小学校等との間で情報を共有します。また、緊急時において、病院その他関係機関に対し必要な情報提供を行います。
- 園内のおたよりや掲示物、外部への作品展示等での名前・写真の掲載につきましては、保護者の承諾を確認しています。

(2) 保育園で撮影した写真や動画について

- インターネットなどに他人の情報を公開する場合は、本人の許可が必要です。
インターネットなどを利用されている方は、園で撮影した写真や動画で、特定の個人が識別できるものを投稿しないようにお願いします。
- 保育園で撮影した写真や動画をインターネットサイト（SNSなど）に投稿して、事件やトラブルに巻き込まれる事がありますので、個人に関する情報には十分配慮をお願いします。

17. 保育園への要望・苦情申し出について

保育園を利用するにあたりお気づきの事やご意見・ご要望などがありましたら、遠慮なくお伝えください。ご意見・ご要望は、職員にお伝えいただくか玄関に置いてあるメッセージ箱(ご意見箱)をご利用ください。可能な限り保護者の皆様のご要望にお応えできるよう努力いたします。なお、当園ではこのようなご意見をいただく際、職員の誰でもご意見をお受けしますが、責任者・担当者・第三者委員を設置しています。

- | | |
|-----------|--------------------------------------|
| 1 苦情解決責任者 | 園長 |
| 2 苦情受付担当者 | 担当係長 |
| 3 第三者委員 | 町田第一地区主任児童委員(1名)
町田第二地区主任児童委員(1名) |

(任期：2026年3月末日)

※変更があった場合は、掲示をします。ご確認ください。

18. 安全管理

(1) お子さんを災害から守るために

- 防災訓練計画をたて、消防署や警察署と連携を図りながら、毎月避難訓練を実施しています。
- 災害や事故から園児を守るため、毎月、園内外の安全点検を行っています。

(2) 万が一に備えて

- 救急処置については、救急法の講習を受け、事故マニュアルを作成して適切に対応ができるようにしています。
- 緊急時は、非常通報装置（非常110番[※]）にて通報します。

※非常110番は、緊急かつ重大な事態の発生時に多数の警察官の出動を要請するためのものです。

- 警備会社による遠隔監視や防犯カメラの設置をしています。
- 散歩など園外に出る時は、必ず携帯電話や防犯ブザーを持って行きます。
- 不審者対応の講習を受け、訓練を実施し不審者対応マニュアルを作成して適切に対応できるようにしています。

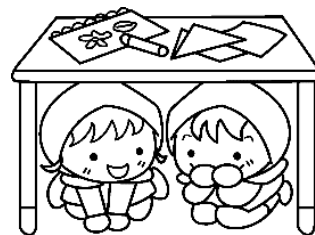
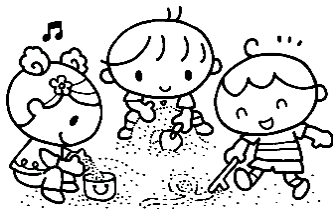

19. 非常災害時（震度5弱以上の地震等）について

災害時及び非常時は下記の場所に避難し、保護者の方の到着を待ちますので、速やかに

お迎えをお願いします。保育園以外に避難した場合は、避難先を貼り出します。保育園で用意する「引き渡しカード」に記入し、口頭で確認の上お子さんをお引き取りください。
※在宅中に発生した場合（登園途中を含む）は、登園はせず家庭での保育をお願いいたします。

第1 避難場所・・・町田市立町田保育園
第2 避難場所・・・町田市立町田第一小学校
042-722-3105
町田市立町田第二小学校
042-722-3316

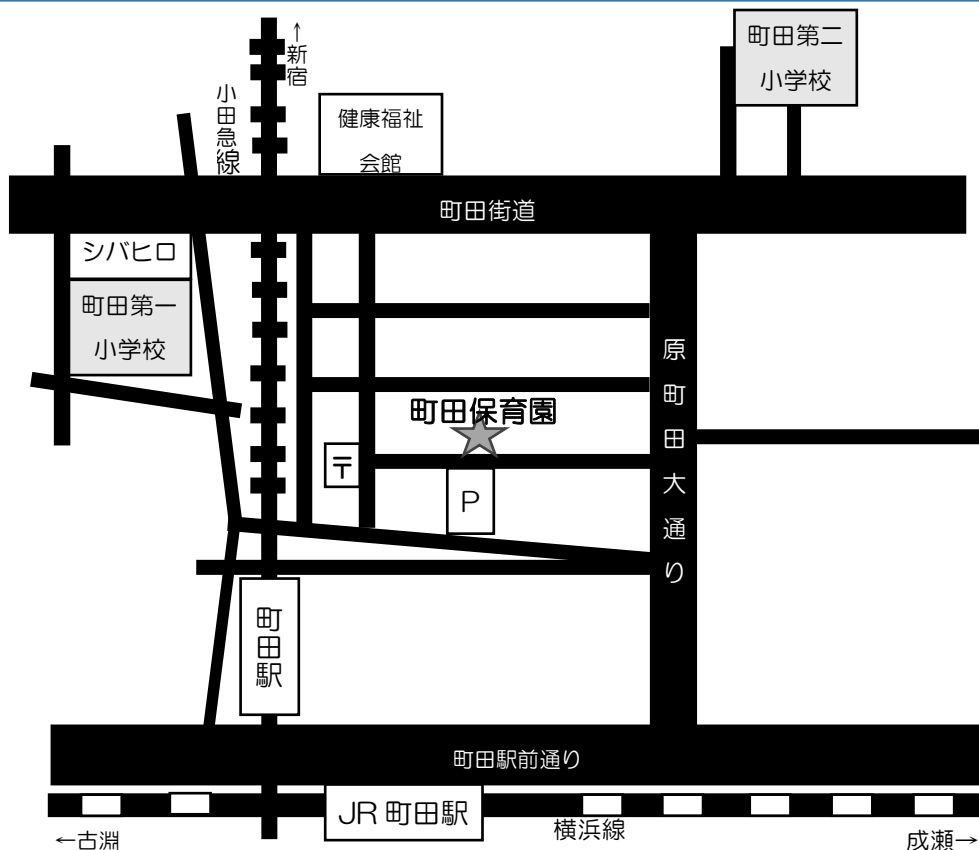

- 非常災害時、避難先等についての電話連絡はいたしません。緊急連絡方法として、メール機能を活用します。登録が必要ですので、アドレスに変更があった際には速やかにお知らせください。また、園の携帯電話（090-6183-2087）で連絡させていただく場合があります。
- 災害時には「町田市防災 WEB ポータル」で園の状況をご確認いただけます。
- 台風、大雪、大雨等荒天時は、保護者の方の判断で登園の見合わせや速やかなお迎えをお願いします。

20. 用意する物

※すべての持ち物に、大きくハッキリと名前を記入してください。

	ひよこ	つぼみ	すみれ	たんぽぽ	ちゅういっぷ	さくら	持ち帰り	
	0歳児	1歳児	2歳児	3歳児	4歳児	5歳児	毎日	週末
着替え 上着 下着	○ 常時3~4枚	○ 常時3~4枚	○ 常時3~4枚	○ 常時3~4枚	○ 常時2~3枚	○ 常時2~3枚		
オムツ お尻ふき	○	○	○	必要に応じて	必要に応じて	必要に応じて		
手ふき タオル (ひも付き)	—	○ 1日2枚	○ 1日2枚	○ 1日1枚	○ 1日1枚	○ 1日1枚	○	
足ふき タオル	○ 1日1枚	○ 1日1枚	○ 1日1枚	○ 1日1枚	○ 1日1枚	○ 1日1枚	○	
汚れ物袋	○	○	○	○	○	○	○	
通園バック (手提げ袋)	○	○	○	○	○	○	○	
上履き 上履き袋	—	—	—	○	○	○		○
布団カバー	○	○	○	○	○	○		○
タオル ケット (夏用)	○	○	○	○	○	○		○

〈帽子について〉

- * 保育園で準備します。
- * 毎週末に持ち帰ります。洗濯をして月曜日にお持ちください。
- * 洗濯ネットに入れて洗濯をお願いします。乾燥機のご使用はお控えください。
- * ゴムが伸びたり、切れたりした時は、ご家庭で付け直してください。

通園バック(手提げ袋)のサイズ ~めやす~

すべて出来上がりの寸法です

※必ず名前を書いてください(内側に)

*持ち手の紐の長さは
40cm 程度にしてください。

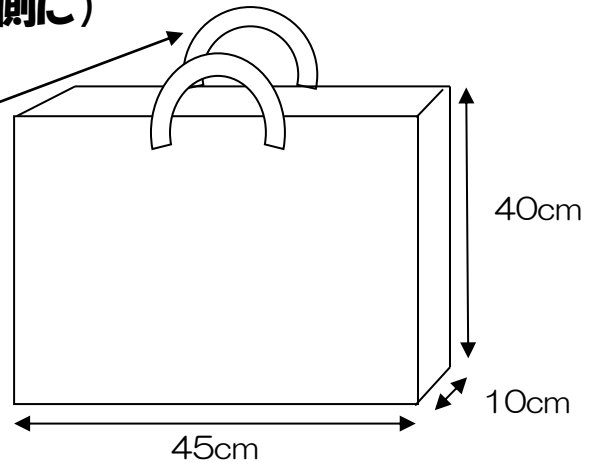

布団カバーのサイズ

お子さんが自分ではずしやすいようにスナップや
マジックテープにしてください。

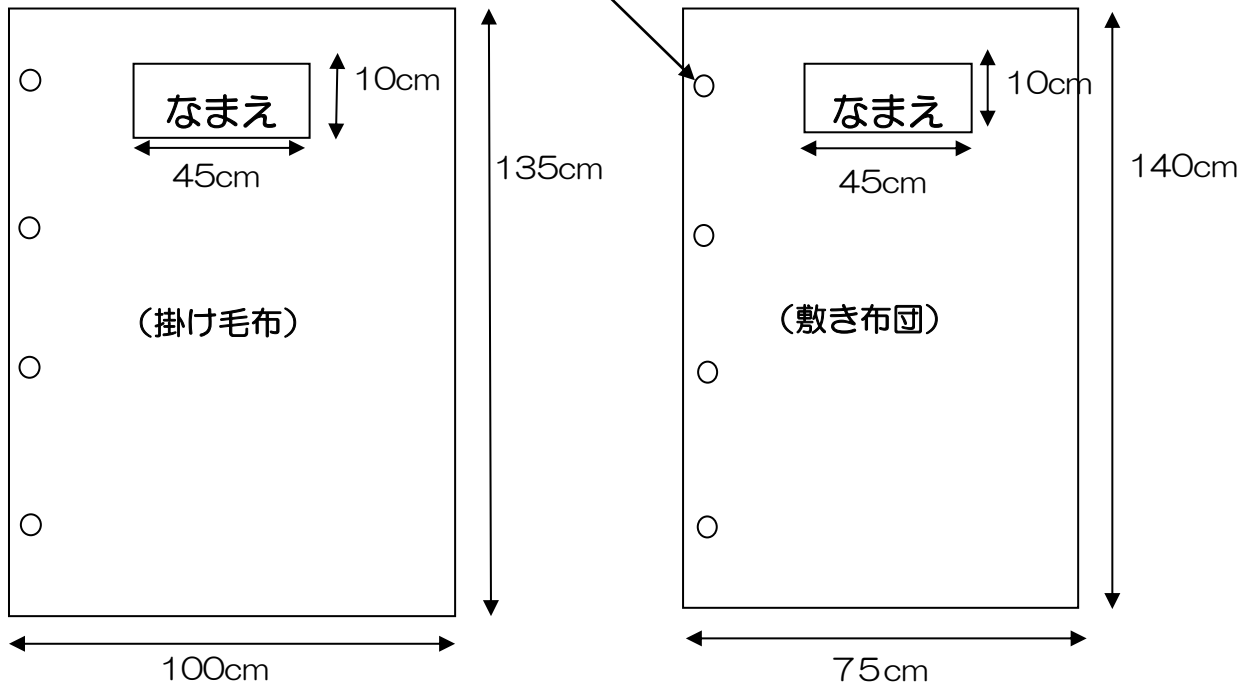

〈布団について〉

- *リース布団を使用しています。布団カバーをご用意ください
- *布団乾燥は年5回、布団丸洗いは年1回実施しています
- *布団カバーは毎週末に持ち帰ります
月曜日に洗濯したカバーを掛けて押入れにしまってください

(1) 服装・靴・持ち物等について

- サイズの合った活動しやすい、汚れてもよい衣服をご用意ください。
- 衣類やタオル等が不足している場合は保育園のものをお貸しします。洗濯後返却してください。パンツは新品をご用意しますので新しいもので返却ください。

以下の服装はご遠慮ください

事故（遊具に引っ掛かる）の危険性があるため NG
• スカート（キュロット、スカートズボン含む） • フードや紐、スパンコール、フリル、レースのついた衣服）
ケガや虫刺されの危険性があるため NG
• 露出度の多いノースリーブやキャミソール • 姿勢によって下着が見えてしまう服装
靴
• サンドル、ブーツ • 園庭の遊具は長靴では使用できません

(2) 爪について

爪が伸びていると、自分の皮膚を傷つけやすく、また、お友達の身体にあたった時に傷をつけてしまう恐れもあります。週に1～2回、曜日を決めて爪を切る習慣をつけましょう。触ってみて角があたるようなら、やすりを使用し角をとってください。

(3) 髪の毛について

髪が長いお子さんは、飾りのないゴム(カラーゴム可)で髪をまとめてください。活動中に遊具等に引っかけたり、給食時に食器に入ったりしやすいです。
※はずれやすいシュシュはご遠慮ください

2.2. 子どもの人権を守るために

保育園や学校等の機関には、通報の義務が課せられています。

虐待時だけでなく虐待の疑いにつながる事象があった場合、担当機関に連絡をすることになっています。



2.3. 情報提供

- 町田地域子育て相談センター
子どもセンターまあち内にあり、家庭で子育てをしている方の支援をするための事業

や、地域の子育て関係機関と連携をとり育児相談に応じています。また、育児サークルの育成・支援、体験保育、ボランティアの受け入れ、育児講座やその他子育てひろばの開催などを行っています。【電話：042-710-2747】

○ 町田ファミリー・サポート・センター

保育園の開園前や終了後の保育、保育園への子どもの送迎等を支援してくれます。就労時間の変更等により、保育終了時間に迎えが間に合わないとき等にご利用ください。事前の登録が必要です。【電話：042-703-3990】

○ 病児・病後児保育

病気にかかっているお子さんを医師の指示に基づいて、医療機関に併設した専門施設で一時的に預かり保育をします。利用する場合は施設で事前に利用登録が必要です。

病児病後児保育：はやしクリニック病児保育室

病児保育：おおきな樹

病後児保育：ききょう保育園、小野路保育園第一分園、高ヶ坂ふたば保育園
かえで保育園

○ 町田市医師会準夜急患こどもクリニック

急に病気になった時、かかりつけ医や近所の医師に受診できない時など、緊急に診療を必要とするお子さんが対象です。受診する前に必ず電話をしてください。

所在地：町田市原町田5-8-21 健康福祉会館1階

電話：042-710-0927

診察日時：毎日 19:00~21:30（電話受付18:00~21:30）

○ 休日保育

日曜や祝日に保護者の就労等の理由でお子さんの保育が必要である場合に利用できる制度です。（ただし、年末・年始（12月29日~1月3日）は除きます。）

利用日の前月1日までに利用申請等が必要です。

アスク木曽西保育園（木曽西）・たけとんぼ保育園（森野）

○ 年末保育

12月29日、30日に保護者の方が就労するために保育を必要とする場合、市立町田保育園でお子さんをお預かりします。対象は市内在住で保護者が就労するために保育を必要とする場合で、12月1日時点で満6か月から就学前までのお子さんが

対象です。なお、町田市外に在住でも、町市内の保育所等の在園児は利用できます。
*別途申請が必要です。 【子育て推進課 電話：042-724-4468】

○ 町田市子ども発達センター

お子さんの発達の相談に応じています。歩きはじめがおそい、ことばがおそい、環境の変化に弱いなどの心配がありましたらご相談ください。

【電話：042-726-6570】

○ 町田市子ども家庭支援センター

(2024年4月から町田市子ども家庭支援課に名称変更)

子どものこと、家族のことで悩んでいる方の相談に応じ、各種の情報提供や専門機関サービスの紹介や調整をし、問題解決のお手伝いをしてくれます。どこに聞いて良いかわからない時にも相談できます。

【電話：042-724-4419】

○ 町田市メール配信サービス

保育園や学童保育クラブの情報、親子向けのイベント情報、公立保育園の献立情報など、子育てに関する情報を配信します。

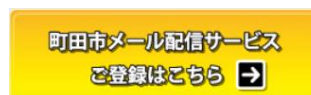

○ わくわくワクチン

町田市の予防接種情報を提供するサービスです。お子さんに合わせた予防接種スケジュールを自動で作成し、接種日が近づくとメールでお知らせします。

※登録方法は8ページをご覧ください。

○ 町田市母子手帳アプリ

母子手帳の記録を入力することで、データのグラフ化や写真付きで成長の様子を電子化することができます。また、お子さん(胎児)の年齢や妊娠週数に応じて、市から様々な情報がお手元に届くアプリです。

「まちだ子育てサイト」からご登録ください。

※従来の母子健康手帳と併せてご利用ください。



※町田市ホームページにも掲載されていますのでご覧ください。

2024年2月改訂