

大蔵保育園のしおり



ともだちとさんま

町田市立大蔵保育園

〒195-0062 町田市大蔵町1984

TEL 042-735-3600

FAX 042-735-3640

ご入園 おめでとう ございます

子どもたちの小さな体の中には、
未知の力がたくさん詰まっています。
毎日楽しく遊ぶ中で、だんだん慣れて
いきますのでご安心ください。

先生やお友だちと仲良しになりましょう。
はじめて経験することばかりで不安もある
と思いますが、わからないことや気にな
ることなどがありましたら、いつでも
お尋ねください。

どうぞよろしくお願いいたします。



目次

1. 概要	1
2. 保育理念・保育目標・保育方針	3
3. 一日の過ごし方	4
4. 年間行事予定	5
5. 保育園が実施している事業	5
6. 利用の開始について	6
7. 利用の終了について	6
8. 登園・降園について	6
9. 給食について	7
10. 健康について	7
11. 保育園でケガをした場合について	8
12. 予防接種について	8
13. 薬について	8
14. 届出の変更について	9
15. WEL-KIDS について	9
16. 個人情報・プライバシー保護について	9
17. 保育園への要望・苦情申し出について	10
18. 安全管理	10
19. 非常災害時について	11
20. 用意する物	12
21. お子さんが保育園で安全に過ごすために	14
22. 子どもの人権を守るために	14
23. 情報提供	15

1. 概要

(1) 設置者 町田市

(2) 所在地 〒195-0062 町田市大蔵町 1984
TEL 042-735-3600
FAX 042-735-3640

(3) 施設及び設備

- ・ 開設 1970年4月1日
2011年4月1日(建替え)
- ・ 延床面積 1082.69平方メートル
- ・ 建物の構造規模 鉄筋コンクリート造 3階建
- ・ 設備 室外設備… 園庭・プール・砂場
室内設備… 各室冷暖房

(4) 定員

クラス名	ひよこ	りす	うさぎ	ぱんだ	きりん	ぞう	
年齢	0歳	1歳	2歳	3歳	4歳	5歳	計
定員	6名	15名	20名	25名	26名	28名	120名

(5) 職員体制 園長 担当係長(園長補佐) 保育士 調理員(委託)
用務員 看護師 会計年度任用職員
園医(やもりこどもクリニック)

(6) 開園時間

月曜日から土曜日までの保育時間は次の通りです。

開園時間・・・ 7:00 ~ 20:00

延長保育・・・標準時間認定の方は18:01からです。

* 保育短時間認定の方の保育時間は8:30~16:30ですので、前後の時間は延長保育となります。

* 利用には申請が必要で、利用には別途費用がかかります。

※日曜日、祝祭日、年末年始(12月29日~1月3日)はお休みです。

【園舎見取り図】

1階

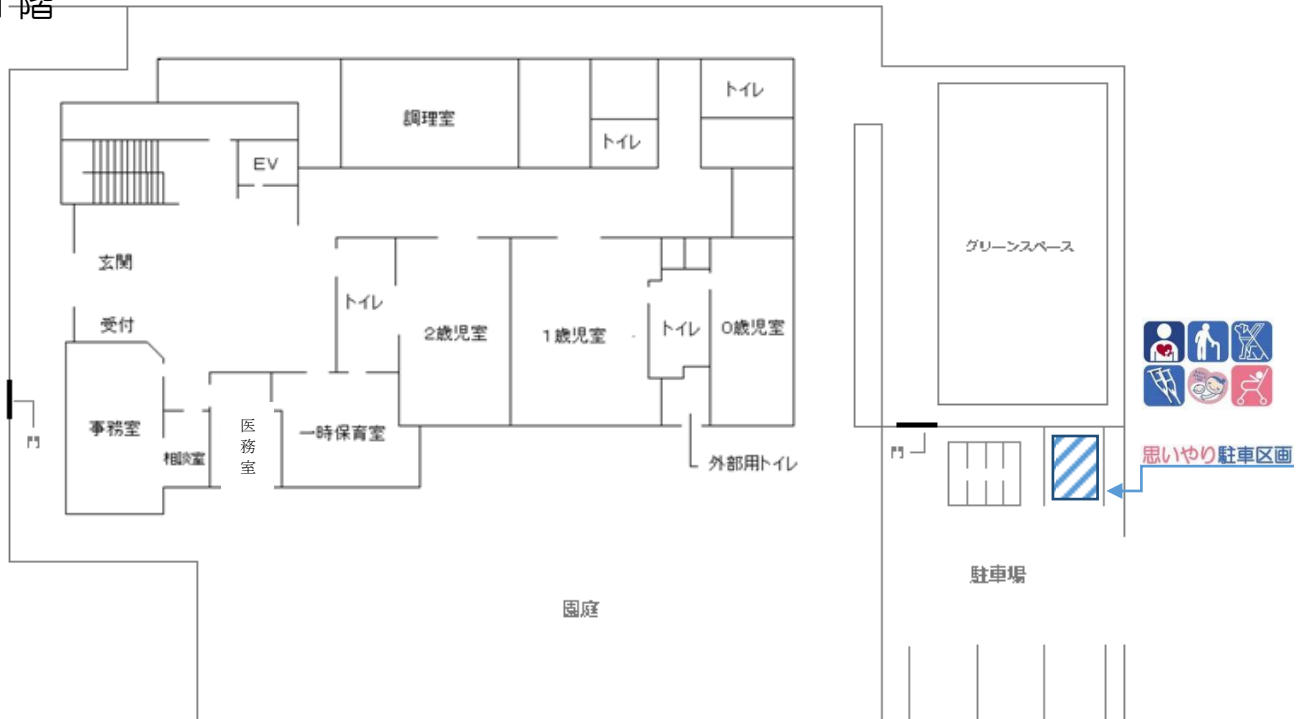

2階

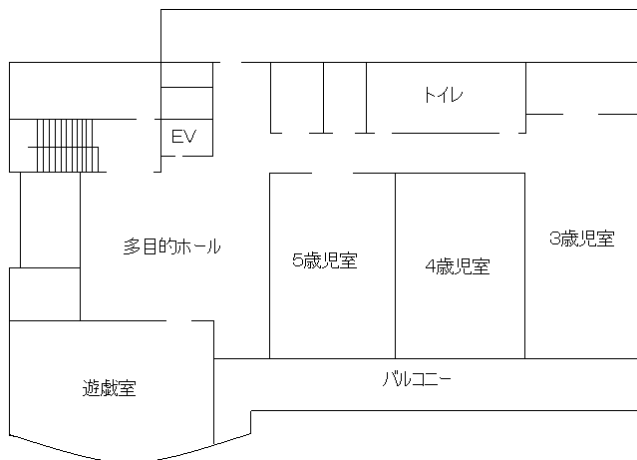

3階

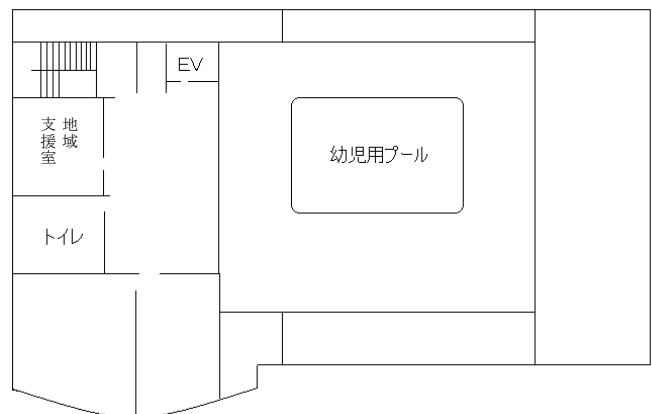

【駐車場・駐輪場について】

- 保育園の駐車場は鶴川市民センター第2駐車場に入って園庭東側にあります。乗用車4台・自転車8台、送迎時のみ利用できます。地域住民との申し合わせにより、出庫の際は左折禁止となっています。必ず右折をして市民センター側に出てください。
- 送迎に限り、鶴川市民センター第2駐車場も利用できます。
- 保育園前の車道への駐車及び歩道への駐輪は全面禁止になっています。
- 駐車場では、所定の場所(スペース内)に駐車し、通行の妨げや事故にならないよう譲り合いながらご利用ください。(駐車場での事故は保育園で責任を負うことができません。)
- 車や自転車から離れる時は、必ず貴重品を持ち鍵をかけてください。また、座席にお子さんだけを乗せたままにせず必ず保護者の方が同伴するようにしてください。
- 駐車場や駐輪場は短時間の送迎時のみご利用できます。行事や保育参加等では駐車場は使用できませんのでご了承ください。

2. 保育理念・保育目標・保育方針



【保育理念】

- 豊かな愛情を持って接し、一人ひとりに配慮した保育をします。
- 子どもたちが健やかに育つ環境づくりを、地域や家庭と協力してすすめます。

【保育目標】

《心身ともに健康で生き生きと遊び、あいさつや返事ができる子ども》

- ・ 散歩や戸外活動を十分に楽しむ
- ・ 規則正しい生活を送る
- ・ 生活習慣を身につける

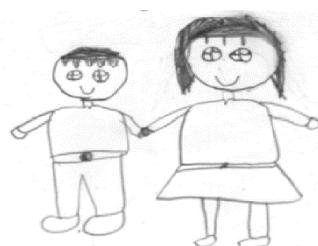

《いろいろなことに興味や関心を持ち、考える子ども》

- ・ 生活の中で、興味や関心を広げ、考えること、表現することの基礎を育てる

《人を思いやる心と自主・協調性のある子ども》

- ・ 積極的に遊びや生活ができるようにし、自主・協調といった社会生活の基礎を育てる
- ・ 相手を尊重し、思いやりのある心を育てる

《創造性と豊かな感性を持った子ども》

- ・ 自然に多く触れ、豊かな体験を通して自分なりに物を見たり、感じたり、考えたりして感性と創造性の芽生えを育てる









【保育方針】

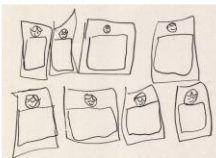

- 健康・安全で情緒の安定した生活ができる環境を用意し、一人ひとりに配慮した保育をすすめます。
- 健全な心身の発達を図り、自分を十分に発揮できるようにします。
- 子どもたちの気持ちを受けとめ、共感し、豊かな人間性を育てます。
- 保護者の気持ちを受けとめ、ともに子どもたちの育ちを支援します。

3. 一日の過ごし方

時間は目安となります。一人ひとりの子どもの成長発達により、食事、お昼寝、午後のおやつ等の時間が多少変わることがあります。
特に0歳児は、一人ひとりの月齢に合わせて生活します。

	【0歳児】	【1・2歳児】	【3・4・5歳児】
 順次登園 遊び	7:00	 順次登園 遊び	7:00 順次登園 遊び
おやつ(完了期)	9:30	おやつ 遊び	9:30 
離乳食(初・中・後期)	10:30	食事	11:20 食事
食事(完了期)	11:00	11:30	
 午睡		午睡	12:30 午睡
離乳食(中・後期)	14:30	おやつ 遊び	15:15 15:15 遊び 
おやつ(完了期)	15:00		
遊び			
 延長保育 (初・中・後期)	18:01	延長保育 補食または夜間補食※	18:01 延長保育 補食または夜間補食※
ミルク (完了期)			
補食または夜間補食※			
保育終了	20:00	保育終了	20:00 保育終了

※ 保育時間が19:01を過ぎることを当日16:30までにご連絡いただいた場合は夜間補食が提供できます。

4・5・6・7・8月	9・10・11・12月	1・2・3月
＊入園のつどい ＊クラス懇談会 ＊運動会※1 （3・4・5歳児） ＊保育参加 ・夏まつり ・プール・水あそび ・大地沢（4・5歳児）	＊防災引渡し訓練 ・芋ほり・焼き芋 ＊生活発表会※1 （2・3・4・5歳児） ・もちつき ＊保育参加 ・遠足（4・5歳児）※2 ・大地沢 （3・4・5歳児）	＊クラス懇談会 ＊保育参加 ・お別れ会 ＊卒園のつどい（5歳児）

4. 年間行事予定 ＊印は保護者参加の行事です

※1：0、1歳児は子どもたちへの負担を考え、慣れない場所や多くの人の前での活動や発表となる行事は行っていませんが、保育参加や配信等でお子さんの様子をお知らせしていきます。

※2：遠足は4・5歳児を対象としています。長時間公的な場を集団で歩くことになるため、3歳児以下のクラスでは園外の散歩の経験を積み、歩く土台を作っていきます。

※3：他にも季節の行事を予定しています。

<毎月行うもの>

- ・身体測定
- ・避難訓練
- ・誕生会

<年2回>

- ・不審者対応訓練

<園児健康診断>

- ・内科健診（年2回）
- ・歯科健診（年1回）
- ・0歳児健診（年4回）

5. 保育園が実施している事業

- ・障がい児保育、医療的ケア児の保育
 …集団の中で、お互いに育ち合うことを願い保育しています。
- ・一時保育……地域の子育て家庭において、一時的に保育が必要とされる場合、お預かりします。
- ・体験保育……地域の子育て家庭の親子が、保育園の生活を半日体験します。
- ・マイ保育園……地域の子育て家庭の「かかりつけ窓口」として子育て相談に応じ、遊び場の提供をしています。
- ・子育てひろば…施設開放（室内・園庭）、育児講座等の実施や育児相談を行っています。
- ・年末保育……12/29、30に町田保育園で実施しています。
 詳しくは16ページをご覧ください。

6. 利用の開始について

当園では、町田市の利用調整に基づき当園に入所決定された支給認定を受けた保護者が本重要事項説明書等（大蔵保育園のしおり）に同意された後に保育の提供を開始します。

7. 利用の終了について

当園は、以下の場合には保育の提供を終了します。

- ① 小学校に就学したとき
- ② 保護者が児童福祉法又は子ども・子育て支援法に定める支給要件に該当しなくなったとき
- ③ 市外に転出するとき
- ④ 長期欠席するとき
- ⑤ その他、利用の継続について重大な支障又は困難が生じたとき

8. 登園・降園について

タブレット端末で園児の登園・降園の時間を管理しています。登降園の際には必ずタブレット端末を押してください。押し間違えた時や押し忘れた時は、必ず職員に声をかけてください。また、操作は必ず保護者が行ってください。

(1) 登園

- 日中の活動に参加できるよう、9：00までに登園してください。給食数を把握するため遅れて登園する場合や欠席する場合は、9：00までに連絡をお願いします。
- 7：00～8：30まではお子さんの健康状態や連絡先の変更等を、必ず早番の当番職員に伝えてください。

(2) 降園

- 16：45以降のお子さんの健康状態等の伝達は、遅番・夜番の職員が行います。お迎え時、必ず当番職員に声をかけてください。
- お迎えの方が変わる場合は事前にお知らせください。事前連絡がない場合は保育園から確認の電話をします。またお迎えは、中学生以上の方とさせていただきます。

(3) 門の開閉について

- 通用門や園庭門の開閉は必ず保護者の方が行ってください。門扉の内側の開錠ボタンも必ず保護者の方が押し、子どもには触らせないようにしてください。
- 登降園時は必ず手をつないで一緒に歩いてください。また、お迎え後は遊ばずにお帰りください。
 - ※ 駐車場内は車の出入りがあり、小さな子どもたちだけで歩いていると大きな事故につながる恐れがあります。
 - ※ 駐車場から園舎玄関までの道を子どもだけで走っていて、出会い頭にぶつかったりスロープで転んだりする危険があります。

(4) ベビーカーについて

- 折りたたんでロックをしてから、正面玄関前に置いてください。

(5) その他

- ・ 0歳児室に関して、安全面と衛生面を配慮し、送迎時のきょうだいの入室はご遠慮ください。
- ・ 防犯対策として、防犯カメラやインターホンの画像で来園者を確認しています。
- ・ 送迎の際は必ず「大蔵保育園」の送迎者ホルダーを見えるところに身に付けてください。開門の際は、周囲の侵入者に十分気を付けてください。

9. 給食について

- ・ 大蔵保育園の給食は、市の栄養士の指導のもと、業務委託で提供しています。
- ・ 献立表、食育だよりは月に1回、日々の給食は毎日WEL-KIDSで配信しています。
- ・ 毎日の給食やメニューボードを展示してありますので、ご覧ください。
- ・ 離乳食は、発達段階や個人差に応じて初期・中期・後期・完了に分けて進めていきます。食材は家庭で安全に食べられることが確認できたものを提供します。
- ・ 食物アレルギーのあるお子さんに対しては、「町田市保育施設等における食物アレルギー疾患生活管理指導表」に基づき完全除去の対応をしています。「町田市保育施設等における食物アレルギー疾患生活管理指導表」は保育園にあります。
- ・ 延長保育（18時01分以降）には、お迎え時間に合わせた「補食」（菓子類等）の提供をします。



10. 健康について

(1) 病気の場合

- ・ 保育園は集団生活のため、感染症や以下の様な場合は登園を控えていただく場合があります。
 - ① 朝から37.5℃を超えた熱と共に、元気がなく機嫌が悪い。
 - ② 食欲がなく、朝食・水分がとれていない。
 - ③ 24時間以内に解熱剤を使用している。
 - ④ 24時間以内に38.0℃以上の熱が出た。

※「保育所における感染症ガイドライン」から抜粋

- ・ 保育中に38℃以上の発熱がある場合はお迎えを依頼しています。37.5℃を超えて元気がなく機嫌が悪い、活動にのれない、食欲がない等の場合にもお迎えをお願いすることがあります。ご協力をお願いいたします。

(2) 感染症

- ・ 症状や登園のめやす等については、別紙「乳幼児の感染症一覧表」をご覧ください。
- ・ 感染症の種類によっては、医師が記入した「登園許可証」が必要です。「登園許可証」は基本的に医療機関に置いてあります。ない場合は保育園にありますのでお声かけください。

(3) 下痢便・嘔吐物がついた衣類等の処理について

- ・ お子さんが体調を崩し、下痢や嘔吐をして衣類やシーツ等が汚れてしまった場合、感染の可能性のあるウイルスが付着していることが考えられます。保育園での感染拡大

を防ぐため、汚物を軽く取り除くのみで返却しますので、処理を行ってください。他のお子さんの衣類等を汚した場合も持ち帰りの上、同様に処理をお願いします。処理の仕方については、別紙『下痢や嘔吐の症状を油断しないで！』を参照してください。



1 1. 保育園でケガをした場合について

- 保育園では日頃から安全な保育を心がけておりますが、万一の事故に備えて「独立行政法人日本スポーツ振興センター」の災害給付金制度に加入しております。加入は任意で同意書が必要です。掛け金は町田市が全額負担します。
- ケガをして医師の治療を必要とする場合には、保護者に連絡をとった上で専門医を受診します。治療費が一定の点数を越えた場合には、後日「独立行政法人日本スポーツ振興センター」から給付金が支払われますが、一旦保護者にお支払いいただきます。一定の点数に満たない場合は、保護者の負担となりますが、乳児医療証での手続きをすることで負担金が戻りますので、領収書を保管しておいてください。
- 病院によっては、初診時に医療機関からの紹介状がない場合、初診料のほかに初診時選定療養費（自費）をお支払いいただくこととなります。

1 2. 予防接種について

- 集団生活が始まると様々な病気にかかる可能性が高くなります。医師に相談のうえ早めに受けるようお勧めします。
- 予防接種を受けましたら保育園にお知らせください。
- 町田市予防接種情報提供サービス「わくわくワクチン」が便利です。右記QRコードから登録できますので、ぜひご利用ください。



1 3. 薬について

(1) 保育園では原則として、薬はお預かりしません

保育園では通常、薬の預かりや与薬は行わず、体調が悪いときは家庭で様子を見ていただくか、病児または病後児保育を利用していただくのが原則です。

ただし、下記のいずれかで主治医が保育時間内の与薬が必要と判断した場合のみ、お預かりします。

- 慢性疾患（てんかん、内分泌の病気、心臓の病気、その他）
- 熱性けいれんの既往があり、医師が急な発熱に伴うけいれんの予防が必要と判断した場合。
- 食物アレルギーで誘発症状が出た場合に「町田市保育施設等における食物アレルギー疾患生活管理指導表」で緊急時の処方薬が出されている場合。

(2) 気管支拡張テープについて

気管支拡張テープを貼って登園する時は、貼っている部位をお知らせください。
お子さんの手が届かない背部に貼り、剥がれないようテープで押さえてください。

(3) 絆創膏^{ばんそうこう}について

絆創膏を貼って登園する時は、貼っている部位と枚数をお知らせください。

(4) 虫よけシール・かゆみ止めパッチについて

虫よけシールやかゆみ止めパッチ等には薬剤が含まれているため、使用にあたっては注意が必要です。剥がれた際に誤飲等のおそれがあるため、貼らずに登園してください。

14. 届け出の変更について

家族構成、送迎の変更、連絡先、勤務先、住所等が変更になった場合は、速やかにお知らせください。詳しくは『在園のしおり』をご参照ください。

15. 保護者サイト（WEL-KIDS）について

- WEL-KIDS では園から重要なお知らせやクラスのおたより等を配信していますので、必ずご確認ください。
- アプリからお休みや遅刻の連絡ができます。
- WEL-KIDS PHOTO では業者や園で撮影した写真を閲覧することができ、販売もしています。

16. 個人情報・プライバシー保護について

(1) プライバシーを守るために

- 職員は守秘義務を守ります。
- 保護者の電話番号等個人情報は公表していません。
- 園内のクラス便りや掲示物、また、外部（市の広報や地域への作品展示等）への名前・写真等の掲載につきましては、保護者に承諾を得ています。

(2) 保育園で撮影した写真や動画について

- インターネットなどに他人の情報を公開する場合は、本人の許可が必要です。インターネットなどを利用されている方は、園で撮影した写真や動画で、特定の個人が識別できるものを投稿しないようにお願いします。
- 保育園で撮影した写真や動画をインターネットサイト（SNSなど）に投稿して、事件やトラブルに巻き込まれる事がありますので、個人に関する情報には十分配慮をお願いします。



17. 保育園への要望・苦情申し出について

保育園を利用するにあたりましてお気づきの事やご意見・ご要望などがございましたら、ご遠慮なくお伝えいただきたいと思えます。また、保育園のことで気づいたことやご意見・ご要望などがありましたら、登降園時に職員にお伝えいただくか玄関に置いてあるメッセージ箱(きのこBOX)をご利用ください。保護者の皆様のご要望にお応えできるよう努力してまいります。なお、従来通り職員の誰でもご意見を賜りますが、担当者と責任者がおりますのでお知らせいたします。

- | | |
|-----------|----------------------------------|
| 1 苦情解決責任者 | 園長 |
| 2 苦情受付担当者 | 担当係長 |
| 3 第三者委員 | 鶴川第一地区主任児童委員 2名
(任期 2026年3月末) |



18. 安全管理

(1) お子さんを災害から守るために

- ・ 防災訓練計画をたて消防署や警察署と連携を図りながら、避難訓練・不審者訓練を実施しています。
- ・ 災害や事故から園児を守るため、毎月、園内外の安全点検を行っています。

(2) 万が一に備えて

- ・ 救急処置については、救急法の講習を受け、事故マニュアルを作成して適切に対応ができるようにしています。
- ・ 緊急時は、非常通報装置（非常110番※）にて通報します。

※非常110番は、緊急かつ重大な事態の発生時に多数の警察官の出動を要請するためのものです。

- ・ 警備会社による遠隔監視や防犯カメラの設置をしています。
- ・ 保育園の門扉（3か所）は常時施錠しています。送迎時には暗証番号を入力してお入りください。暗証番号は送迎者以外に知られないよう十分ご注意ください（暗証番号は毎年、変更しています）。
- ・ 保護者同士が関係者を判断できるように「大蔵保育園」の送迎者ホルダーを使用しています。送迎の際には、カードが見えるように身に付けてください。
- ・ 散歩など園外に出る時は、必ず携帯電話や防犯ブザーを持って行きます。
- ・ 不審者対応の講習を受け、訓練を実施し不審者対応マニュアルを作成して適切に対応できるようにしています。

19. 非常災害時（震度5弱以上の地震等）について

災害時及び非常時は下記の場所に避難し、保護者の方の到着を待ちますので、速やかにお迎えをお願いします。保育園以外に避難した場合は、避難先を貼り出します。保育園で用意する「引き渡しカード」に記入し、口頭で確認の上お子さんをお引き取りください。

※在宅中に発生した場合（登園途中を含む）は、登園はせず家庭での保育をお願いいたします。

第1 避難場所・・・町田市立大蔵保育園
第2 避難場所・・・町田市立大蔵小学校
（町田市大蔵町286）

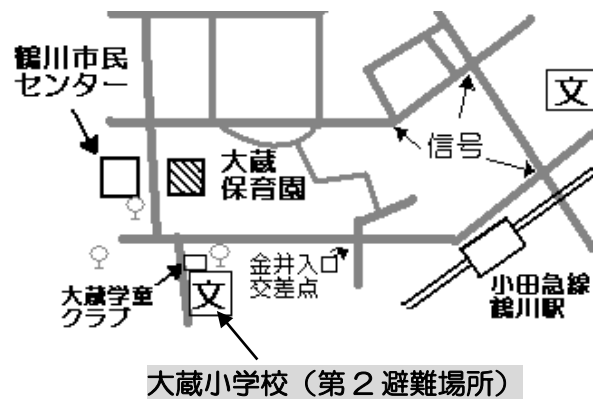
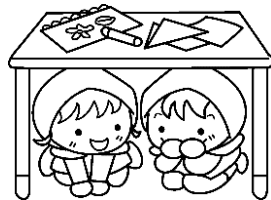

- 非常災害時、避難先等についての電話連絡はいたしません。緊急連絡方法として、メール機能を活用します。登録が必要ですので、アドレスに変更があった際には速やかにお知らせください。また、園の携帯電話（090-9317-0801）で連絡させていただく場合があります。
- 災害時には「町田市防災 WEB ポータル」で園の状況をご確認いただけます。
- 台風、大雪、大雨等荒天時は、保護者の方の判断で登園の見合わせや速やかなお迎えをお願いします。



20. 用意する物

※すべての持ち物に、大きくハッキリと名前を記入してください。

	ひよこ 0歳児	りす 1歳児	うさぎ 2歳児	ぱんだ 3歳児	きりん 4歳児	ぞう 5歳児	持ち帰りの めやす	
							毎日	週末
手拭タオル	使用開始時 にお知らせ します	○ 1日1枚	○ 1日1枚	○ 1日2枚	○ 1日2枚	○ 1日2枚	○	
フェイスタオル (体・足拭き用)	○ 1日1枚	○ 1日1枚	○ 1日1枚	○ 1日1枚	○ 1日1枚	○ 1日1枚	使用 した 日に 限る	
着替え (下着・上着・ ズボン・靴下等)	○ 常時 4～5組	○ 常時 3～4組	○ 常時 3～4組	○ 常時 2～3組	○ 常時 2～3組	○ 常時 2～3組		
汚れ物入れ袋 (ビニール袋など) 約30×40cm	○ 1日1枚	○ 1日1枚	○ 1日1枚	○ 1日1枚	○ 1日1枚	○ 1日1枚	使用 した 日に 限る	
紙オムツ ※前面に名前を 記入してください	○ 1日に 8～10枚	○ 1日に 7～10枚	○ 必要枚数	○ 必要に応じて	※使用したオムツは保育園で処 分します。常時必要な枚数が 保育園にあるように確認して ください。			
おしりふき	○	○	○	○ 必要に応じて				
※手ぶら登園 (オムツのサブスク)	保育園で紙おむつとおしりふきを注文し使用します。 登録いただくと、月額2,280円でご利用できます。							
上履き (バレーシューズ)				○	○	○		○
上履き袋 (布製・ビニール可)				○	○	○		○
通園バック	○	○	○	○ (リュック可)	○ (リュック可)	○ (リュック可)	○	
布団カバー	○	○	○	○	○	○		○
タオルケット (夏用)	○	○	○	○	○	○		○
カラー帽子	保育園で用意します。							○

※連絡ノート(ひよこ・りす・うさぎ組)、クリアケース(ぱんだ・きりん・ぞう組)は、園で用意します。

《通園バック》

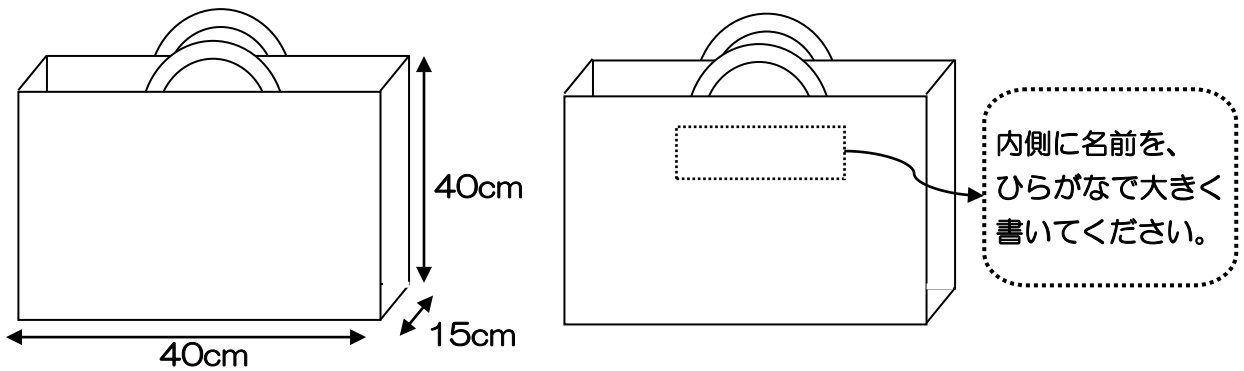

※ 3・4・5 歳児でリュックを使う場合は、シーツが入る大きさで子どもが自分で扱えるものをご用意ください。

《布団カバー》

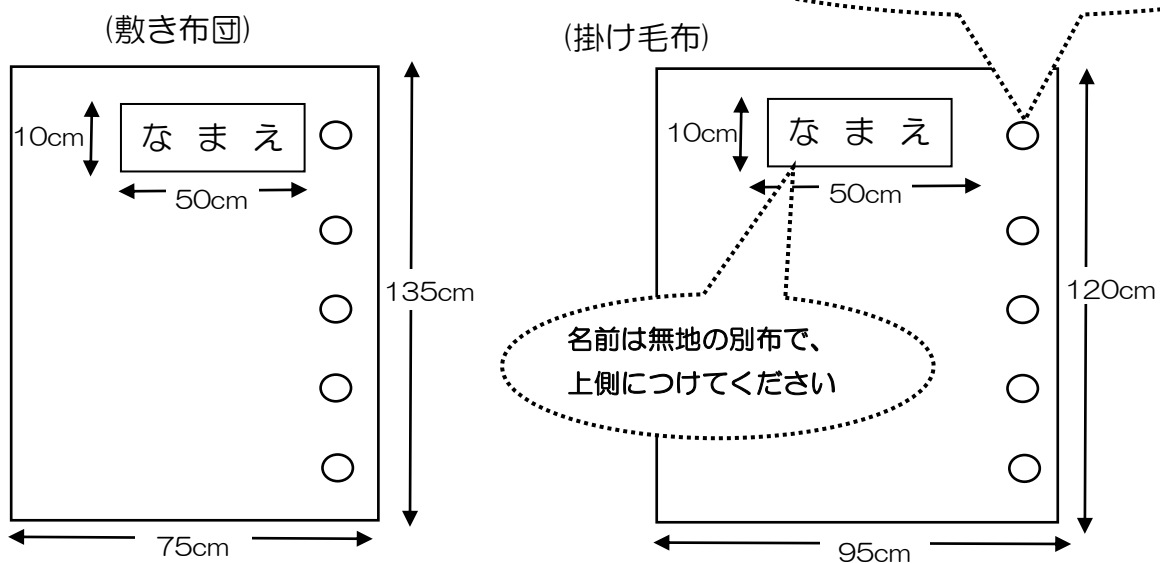

※ 保育園でリース布団を用意していますので、布団カバーのみをご用意ください。

※ 布団カバーは週末に持ち帰りますので、洗濯したら布団にカバーを掛けて指定の場所に置いてください。布団乾燥は年5回、丸洗いは年1回布団業者で行います。

《上履き》



バレシューズ等 (かかと・つま先の2箇所に名前を記入)

《帽子》

ワッペン … 市販でも手作りでも可
 サイズ … 直径7センチくらい
 つけ方 … 縫いつけ
 つける位置 … つばの真上、帽子中央
 なまえ … 内側にひらがなで記名 (油性ペン)
 ※卒園まで使用しますので、大切に扱ってください。
 ※熱に弱いので、洗い方などご注意ください。

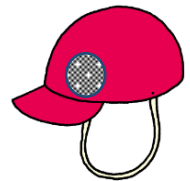

※ 保育園に必要なのない物は持って来ないようにしましょう。P14「21. お子さんが保育園で安全に過ごすために」を参照してください。

※ レンタルパンツについては、衛生上の理由で新品をご用意しますので新しい物を購入してご返却ください。

21. お子さんが保育園で安全に過ごすために

(1) 活動しやすい衣服・靴について

◎遊具にひっかけてしまう危険がある服はご遠慮ください

- ・フードやひもなどのついた服
- ・スカート、フリルやプリーツが大きいキュロットスカート（スカートズボン）

◎靴について

- ・足のサイズにあったもの
- ・動きやすいもの（サンダルやブーツはご遠慮ください）
- ・自分で脱ぎ履きしやすいもの

(2) 爪について

爪が伸びていると自分の皮膚を傷つけやすく、また、友だちの身体にあたってしまった時に傷をつけてしまう恐れもあります。週に1～2回、曜日を決めて爪を切る習慣をつけましょう。触ってみて角があたるようなら、やすりの使用をおすすめします。

(3) 髪の毛について

髪が長いお子さんは、飾りのないゴムで髪をまとめてください。

（髪が活動中に遊具等に引っかかったり、給食時に食器に入ったりするため）

※ 外れやすいシュシュ、切れやすいシリコンゴム、飾り付ゴムはご遠慮ください。

（活動中に、はずれたり壊れたりして誤飲につながる可能性があるため）

(4) キーホルダーや保育園に関係のない物（おもちゃ）などについて

カバンや連絡帳、クリアケースなどにキーホルダーやシール等は付けないように、またご自宅からおもちゃを持ってこないようにお願いします。（落ちた際に誤飲につながる可能性や、紛失などの恐れがあるため）

※ お子さんの年齢が上がると自分で支度をするようになりますが、鞆の中身は必ず保護者の方が確認してください。

22. 子どもの人権を守るために

保育園や学校等の機関には、通報の義務が課せられています。虐待時だけでなく虐待の疑いにつながる事象があった場合、担当機関に連絡をすることになっています。

23. 情報提供

- 鶴川地域子育て相談センター
子どもセンターつるっこ内にあり、家庭で子育てをしている方のために地域の子育て関係機関と連携をとり育児相談に応じています。また、育児サークルの育成・支援、ボランティアの受け入れ、育児講座や子育てひろばの開催などを行っています。
【電話：042-734-3699】

- 町田ファミリー・サポート・センター
保育園の開園前や終了後の保育、保育園への子どもの送迎などを支援してくれます。就労時間の変更等により、保育終了時間に迎えが間に合わないとき等にご利用ください。事前の登録が必要です。
【電話：042-703-3990】

- 病児・病後児保育
病気にかかっているお子さんを医師の指示に基づいて、医療機関に併設した専門施設で一時的に預かり保育をします。利用する場合は施設で事前に利用登録が必要です。

病児病後児保育 : はやしクリニック病児保育室
病児保育 : おおきな樹 エンゼル麻生 (川崎市麻生区栗木台 1-2-5)
病後児保育 : ききょう保育園、小野路保育園第一分園

- 町田市医師会準夜急患こどもクリニック
急に病気になった時、かかりつけ医や近所の医師に受診できない時など、緊急に診療を必要とするお子さんが対象です。受診する前に必ず電話をしてください。

所在地：原町田5-8-21 健康福祉会館1階
電話：042-710-0927
診察日時：毎日 19:00~21:30 (電話受付18:00~21:30)

- 休日保育
日曜や祝日に保護者の就労等の理由でお子さんの保育が必要である場合に利用できる制度です。(ただし、年末・年始<12月29日~1月3日>は除きます。)
利用日の前月1日までに利用申請等が必要です。

アスク木曽西保育園 (木曽西3-18-2 電話789-2320)
たけとんぼ保育園 (森野2-24-15 電話709-3606)

○ 年末保育

12月29日、30日に保護者の方が就労するために保育を必要とする場合、市立町田保育園でお子さんをお預かりします。対象は市内在住で保護者が就労するために保育を必要とする場合で、12月1日時点で満6か月から就学前までのお子さんが対象です。なお、町田市外に在住でも、町田市内の保育所等の在園児は利用できます。

*別途申請が必要です。 【子育て推進課 電話：042-724-4468】

○ 町田市子ども発達センター

お子さんの発達の相談に応じています。歩き始めや言葉が遅い、落ち着きがない、場所や人に慣れにくい…などの心配がありましたらご相談ください。

【電話：042-726-6570】

○ 町田市子ども家庭支援センター

(2024年4月から町田市子ども家庭支援課に名称変更)

子どものこと、家族のことで悩んでいる方の相談に応じ、各種の情報提供や専門機関サービスの紹介や調整をし、問題解決のお手伝いをしてくれます。どこに聞いて良いか分からない時にも相談できます。

【電話：042-724-4419】

○ 町田市メール配信サービス

保育園や学童保育クラブの情報、親子向けイベント情報、公立保育園の献立情報など、子育てに関する情報を配信します。

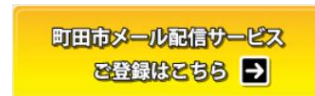

○ わくわくワクチン

町田市の予防接種情報を提供するサービスです。お子さんに合わせた予防接種スケジュールを自動で作成し、接種日が近づくとメールでお知らせします。

※登録方法は8ページをご覧ください。

○ 母子健康手帳アプリ

母子健康手帳の記録を入力することで、データのグラフ化や写真付きで成長の様子を電子化することができます。また、お子さん(胎児)の年齢や妊娠週数に応じて、市から様々な情報がお手元に届くアプリです。

「まちだ子育てサイト」からご登録ください。

※従来の母子健康手帳と併せてご利用ください。



※町田市ホームページにも掲載されていますのでご覧ください。



2024年2月改訂